

Wat u moet weten van de camera's

- U kunt maximaal vier camera's combineren met één monitor.
- De camera's zijn 100 procent waterdicht (IP69k). Het voertuig kan zonder problemen gereinigd worden met een hogedrukspuit.
- De camera's zijn sunlight-resistent. Ondanks felle of laagstaande zon heeft de machinist altijd scherp beeld.
- De systemen zijn extra schok- en trillingsbestendig.
- Zowel inbouw als opbouw van de monitoren is mogelijk.
- De monitor heeft een bijzonder helder beeld.
- Alle producten voldoen aan ISO 16001 en ISO 13766.

Kwaliteit van proces tot product

Het ontwikkelen en produceren van een camera voor offroadvoertuigen is werk voor specialisten. Het is niet toevallig dat 's werelds marktleider op het gebied van grondverzetmachines voor de producten van Orlaco koos. Zolang als we bestaan, kenmerken innovatie en kwaliteitsbewustzijn onze organisatie. Onze producten voldoen ruimschoots aan de strengste geldende normen. Al onze bedrijfsprocessen – van productie tot aftersales - voldoen aan de ISO 9001-2000 en ISO 14001 norm. De beschikbaarheid van elektronische producten wordt gewaarborgd conform de eisen van de EMC-certificering.

Orlaco in 't kort

- Productontwikkeling, productie en service in eigen beheer
- Leverancier van een internationaal standaardproduct
- Ondersteuning met advies, inbouw en service
- Mogelijkheden voor maatwerk
- Breed assortiment camera- en monitorsystemen voor uiteenlopende voertuigen



Orlaco, aangenaam

Veilig, effectief en comfortabel werken dankzij optimaal zicht in en om voer- en vaartuigen. Dat is al sinds 1988 de missie van Orlaco. Een missie waar we invulling aan geven door innovatie en kwaliteit te combineren. Met nieuwe technologieën in bewezen oplossingen of bewezen technologieën in nieuwe oplossingen. In de achterliggende decennia hebben we camera- en monitorsystemen ontwikkeld voor onder meer vrachtwagens, schepen, kranen, heftrucks, grondverzetmaterieel en militaire voertuigen. OEM'ers, dealers en eindgebruikers ervaren ons als een betrokken partner die graag meedenkt. Een solide marktpartij die verwachtingen van klanten en machinisten weet te overtreffen. Ervaar het zelf.

Vision is Our Mission!

Op www.orlaco.com vindt u meer informatie.



Albert Plesmanstraat 42
3772 MN Barneveld
P.O.Box 193
3770 AD Barneveld
The Netherlands

Phone +31 (0) 342 404 555
Fax +31 (0) 342 404 556
E-mail: info@orlaco.nl
Internet: www.orlaco.nl
Traderegister 09087596



De camera-monitor systemen van Orlaco zijn volledig conform de recente CE, ADR en EMC specificaties en worden volgens het kwaliteitssysteem ISO 9001-2000 geproduceerd.

Uw Orlaco-dealer:

0994430



Oog voor grondverzet



Vision is
our Mission

Wat elke machinist wil zien.

Effectieve camera/monitoroplossingen voor grondverzetmachines.

Veilig en nauwkeurig werken

Het camerasysteem van Orlaco houdt het gebied in de gaten waar de machinist normaal gesproken geen zicht op heeft: het gebied direct rond de machine. Zeker bij grote offroadvoertuigen is de ruimte direct voor en achter het voertuig aan het oog onttrokken. Als het gaat om veilig en nauwkeurig werken, is juist dát gebied belangrijk. Niet voor niets schrijft de ISO 5006 norm voor dat het gebied 1 meter rond het voertuig en 1,5 meter hoog duidelijk zichtbaar moet zijn. Nieuwe grondverzetmachines moeten inmiddels aan deze norm voldoen.

Het geheim van productiviteit

Bij welk project uw grondverzetmachines ook betrokken zijn, het draait om productiviteit. Om effectieve machine-uren, waarin grond of andere materialen verplaatst worden; zoveel en zo nauwkeurig mogelijk. Het geheim? Een goed samenspel tussen een vakkundige machinist en een functionele machine. Daarom is het goed dat u kennismaakt met de zichtoplossingen van Orlaco. Wij hebben een camera- en monitorsysteem ontwikkeld dat machinisten helpt om veiliger, sneller en comfortabeler te werken. Dat is een winstpunt voor de machinist en een verrijking voor uw grondverzetmachines.



De camera: scherp beeld onder alle omstandigheden

Buiten doet de Orlaco camera zijn werk. Deze camera is berekend op de zwaarste omstandigheden. Water, grond, vorst, schokken, trillingen, fel zonlicht? Het beeld blijft scherp. De eisen zijn hoog waaraan camera's van offroadvoertuigen moeten voldoen in het kader van de ISO 5006. Maar Orlaco heeft de lat nog hoger gelegd. In samenspraak met de grootste fabrikanten van grondverzet materieel. De camera's overtreffen op essentiële punten de eisen, bijvoorbeeld als het gaat om schok-, trillings-, water- en temperatuurbestendigheid. En dat is niet zomaar. Juist bij extreme werkomstandigheden is goed zicht niet vanzelfsprekend. Duizenden machinisten in heel de wereld weten inmiddels dat ze ook dan op hun Orlaco camera kunnen vertrouwen.

ISO 5006

Deze rode lijn moet duidelijk zichtbaar zijn voor de chauffeur.

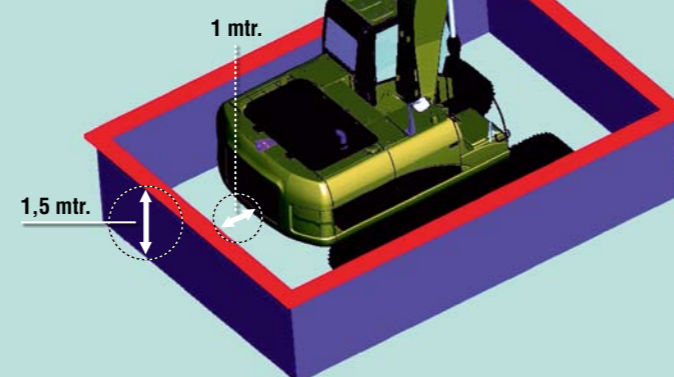

ISO 5006 heeft betrekking op de volgende voertuigen:

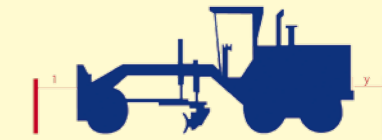

De monitor: haarscherp en comfortabel

Met de oplossing van Orlaco wordt het de machinist heel gemakkelijk gemaakt. Hij beschikt over een kleurenmonitor in zijn cabine waarop de ruimte rond zijn voertuig haarscherp in beeld komt. Eventueel kan hij op één monitor de beelden van maximaal vier verschillende camera's bekijken. Dat is bijzonder veilig en comfortabel. De machinist heeft het risicogebied voortdurend onder controle. Met weinig kijkbewegingen en zonder fysiek belastende kijkhoudingen. Daarmee is het Orlaco systeem een uitermate ergonomische oplossing.

